



*passion
for coffee*



NL Gebruiksaanwijzing

HARTELIJK WELKOM BIJ DE NIVONA-FAMILIE!

Dit symbool markeert aanvullende tips. We zijn blij dat u ons uw vertrouwen hebt geschonken en voor een kwaliteitsproduct van NIVONA hebt gekozen.

Daarvoor hartelijk **DANK**.

Lees dit document vóór het gebruik zorgvuldig door en neem vóór het eerste gebruik de veiligheidsinstructies in acht om veel plezier te hebben van uw NIVONA-apparaat.

Bewaar dit document goed, dan kunt u het als naslagwerk gebruiken of aan een eventuele volgende eigenaar van het apparaat doorgeven.

Wij wensen u veel plezier met uw NIVONA-product en altijd een goede, aromatische koffie.

Hartelijke groeten van uw NIVONA-team!



GEBRUIKTE SYMBOLEN

In deze gebruiksaanwijzing worden de volgende symbolen gebruikt:



LET OP

Dit symbool wijst op mogelijke gevaren.



OPMERKING

Dit symbool wijst op speciale kenmerken.



Deze QR-code leidt naar de servicevideo's van dit apparaat.

INHOUDSOPGAVE

1. VEILIGHEIDSINSTRUCTIES	4	7. BASISINSTELLINGEN	16
1.1. Beoogd gebruik.....	4	7.1. Algemene instellingen.....	16
1.2. Algemeen gebruik.....	4	7.2. Maalgraad instellen.....	17
1.3. Beperking van de gebruikersgroep.....	5	7.3. Aroma Balance System.....	17
2. BEDIENINGSELEMENTEN	6	7.4. NIVONA App.....	18
3. BEDIENING VAN HET APPARAAT	7	8. REINIGING & ONDERHOUD	18
3.1. Bediening met de Rotary.....	7	8.1. Melkschuimer spoelen.....	19
3.2. Symboolfuncties.....	8	8.2. Melkschuimer reinigen.....	19
4. EERSTE INGEBRUIKNAME	8	8.3. Systeem spoelen.....	20
4.1. Voorbereiding.....	8	8.4. Systeem reinigen.....	20
4.2. Eerste-Start-Menu.....	9	8.5. Systeem ontkalken.....	21
5. MENUNAVIGATIE	11	8.6. Verwijderen en reinigen van de zetgroep/ zetgroep spoelen	22
6. KOFFIESPECIALITEITEN BEREIDEN.....	12	8.7. Regelmatig met de hand reinigen.....	22
6.1. Speciale koffie kopen.....	12	8.8. Melkschuimer demonteren en reinigen.....	23
6.2. Receptenmenu	12	8.9. Filter vervangen.....	24
6.3. 2-kopsfunctie.....	13	8.10. Onderhoudsstatus.....	24
6.4. Hoeveelheidsfunctie (Koffiekansymbool) voor koffie & Caffè Americano.....	14	9. PROBLEMEN ZELF VERHELPELEN	25
6.5. Cappuccino-Connaisseur.....	14	10. ACCESSOIRES- & KOFFIE-ASSORTIMENT	28
6.6. Americano-Connaisseur	14	11. KLANTENSERVICE & GARANTIE.....	28
6.7. Aromaprofielen.....	14	12. VERPAKKING & VERWIJDERING.....	28
6.8. Chilled Brew.....	14	13. TECHNISCHE GEGEVENS	29
6.9. MIJN KOFFIE (voor individuele koffiespecialiteiten).....	15		
6.10. Poederkoffie bereiden.....	15		

1. VEILIGHEIDSINSTRUCTIES

LET OP

Reparaties aan elektrische apparaten mogen alleen worden uitgevoerd door vaklui! Er kunnen aanzienlijke gevaren voor de gebruiker ontstaan door ondeskundige reparaties! Wanneer het apparaat anders dan voor het beoogd gebruik wordt gebruikt of verkeerd wordt bediend, zijn wij niet aansprakelijk voor eventuele schade!

LET OP

Het apparaat kan beschadigd raken door het bedienen van de Aan-/Uit-knop tijdens het zetproces! U schakelt het apparaat pas uit als het zich in de rusttoestand bevindt!

LET OP

Verbrandingsgevaar! Bij het aanzuigen van stoom of heet water kan in het begin heet water uit de uitloop spuiten. U neemt de uitloop alleen in afgekoelde toestand vast.

1.1. Beoogd gebruik

- Het apparaat is bedoeld voor gebruik thuis of voor vergelijkbare toepassingen, zoals bijvoorbeeld in een personeelskeuken, in winkels, op kantoor of andere industriële of agrarische plekken, door klanten van hotels, motels of andere verblijfsgele-

genheden en in ontbijtpensions (zie de bijgevoegde garantievoorwaarden). In andere gevallen vervalt de aanspraak op garantie.

1.2. Algemeen gebruik

- Plaats het apparaat op een droog, vlak, stabiel oppervlak en gebruik het alleen binnenshuis. Plaats het apparaat niet op hete oppervlakken, in de buurt van heet wordende apparaten (bv. kookplaat, friteuse) of in de nabijheid van vuur.
- Het apparaat mag niet in kasten of gesloten meubels worden gebruikt.
- De bedrijfsspanning en de netspanning moeten overeenkomen. Raadpleeg het typeplaatje op het apparaat.
- Het apparaat mag niet boven 2000 m boven de zeespiegel worden gebruikt.
- Gebruik het apparaat niet als het netsnoer of de behuizing beschadigd zijn. Breng het netsnoer niet in contact met hete onderdelen.
- Wanneer het netsnoer van het apparaat beschadigd is, moet dit door de fabrikant of diens klantenservice of een gekwalificeerde vakman worden vervangen, om gevaren te voorkomen.
- Dompel het apparaat nooit in water.
- Maak de stekker nooit nat en bescherm deze tegen vocht.

- Trek de stekker niet aan het netsnoer uit het stopcontact.
- Trek bij een defect de stekker onmiddellijk uit het stopcontact (nooit aan het netsnoer of aan het apparaat zelf trekken).
- Let erop dat het apparaat is uitgeschakeld en dat de stekker uit het stopcontact is getrokken voor het onderhoud of reiniging.
- Bij een verkeerde bediening, verkeerd gebruik of ondeskundige reparaties wordt er geen aansprakelijkheid voor eventuele schade opgenomen. In dergelijke gevallen vervalt de garantie.
- Neem absoluut de reinigings- en ontkalkingsinstructies in acht! De garantie vervalt wanneer deze instructies niet in acht worden genomen.
- Het apparaat of individuele onderdelen ervan mogen nooit in de vaatwasser worden gereinigd. De garantie vervalt wanneer deze instructies niet in acht worden genomen.
- Laat het apparaat niet onnodig ingeschakeld staan.
- Trek bij langere afwezigheid gedurende meerdere dagen altijd de stekker uit het stopcontact.
- Gebruik de geïntegreerde koffiemolen alleen voor het malen van geroosterde en onbehandelde koffiebonen en niet voor andere levensmiddelen! Let er steeds op dat er zich geen vreemde deeltjes in de koffiebonen bevinden, ander vervalt de garantie.

- Bij een eventueel noodzakelijke reparatie van het apparaat (met inbegrip van het vervangen van het netsnoer!), neemt u contact op met de service-telefoon van NIVONA of de dealer waar u het apparaat heeft aangeschaft en stuurt u het apparaat na afspraak en met inachtneming van de paragraaf 'Zo maakt u uw apparaat verzendklaar' in hoofdstuk 11 van dit document naar **Centrale Klantenservice van NIVONA, Südwestpark 49, D-90449 Nürnberg.**

1.3. Beperking van de gebruikersgroep

- Dit apparaat kan worden gebruikt door kinderen vanaf 8 jaar en daarboven en door personen met verminderde fysieke, sensorische of mentale vaardigheden of gebrek aan ervaring en kennis, wanneer deze personen onder toezicht staan of wanneer ze zijn geïnstrueerd over veilig gebruik van het apparaat en de mogelijke gevaren hebben begrepen. Kinderen mogen niet met het apparaat spelen. Reinigen en onderhoud van het apparaat door de gebruiker mogen niet worden uitgevoerd door kinderen, tenzij ze 8 jaar of ouder zijn en onder toezicht staan. U houdt het apparaat en zijn netsnoer buiten het bereik van kinderen jonger dan 8 jaar.

2.

2. BEDIENINGSELEMENTEN

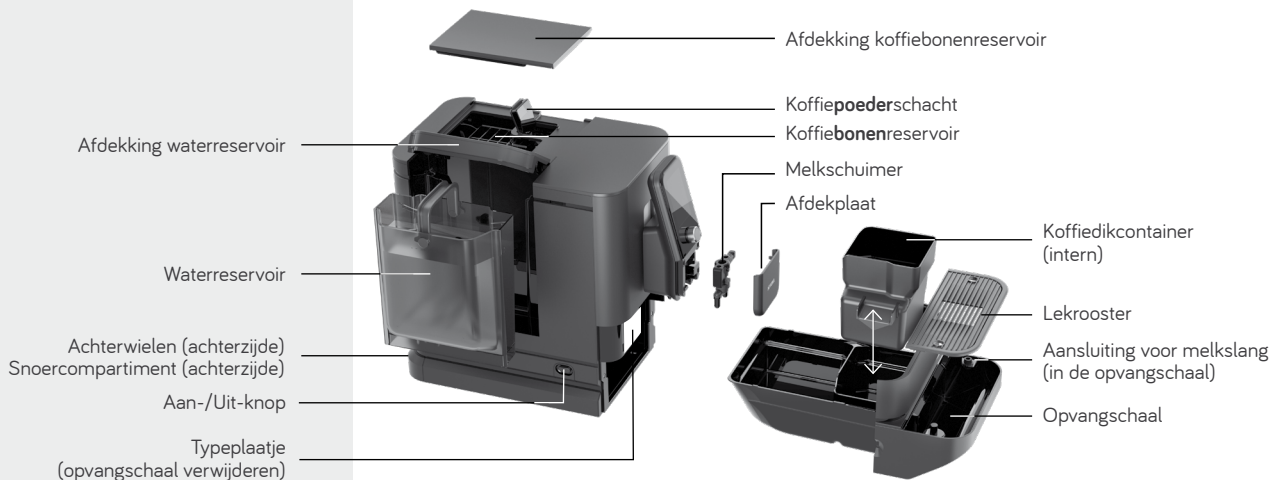

WELCOME-PACK (meegeleverd)

- CLARIS verswaterfilter
- Gebruiksaanwijzing
- Garantiebepalingen
- Maatlepel
- 2 reinigingstabletten
- Teststrips (voor meting van de waterhardheid)
- Aansluitslang voor melk

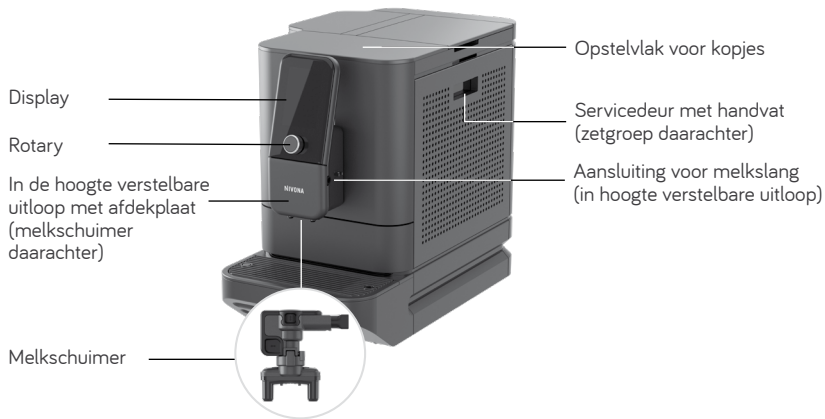

3. BEDIENING VAN HET APPARAAT

3.1. Bediening met de Rotary

Het NIVONA-apparaat kan met de *Rotary* worden bediend:



Rotary

navigeren/selecteren/
wijzigen/bevestigen
door draaien en drukken

Draaien

Voor het navigeren binnen de **KOFFIESPECIALITEITEN** en de hoofdmenu's **INSTELLINGEN** en **ONDERHOUD**, voor selecteren/navigeren binnen de hoofdmenu's alsook voor het wijzigen van de instellopties in de submenu's en in het **receptenmenu**.

Kort drukken

Voor het starten/bevestigen van de gemarkeerde functie

In de submenu's en in het **receptenmenu** wordt door het eerste drukken de instellingsparameter gekozen, door opnieuw te drukken wordt de wijziging bevestigd.

Door kort te drukken tijdens de bereiding van dranken wordt het proces afgebroken.

Lang drukken

In de **KOFFIESPECIALITEITEN** geraakt u door lang drukken in het Menu recepten, om daar de instellingen te kunnen wijzigen.

Lang indrukken annuleert een handeling.



draaien



drukken

3.2. Symboolfuncties

	Status/procesvoortgang		Afbreken van een drankafgifte of wissen van een opgeslagen MIJN KOFFIE-specialiteit
	Een stap terug		Start van een drankafgifte van een KOFFIESPECIALITEIT
	Melding/verzoek om actie		Wijzigingen opslaan
	MIJN KOFFIE hernoemen	Het actueel gekozen symbool/de gekozen functie is optisch aangeduid; voor de KOFFIESPECIALITEITEN wordt de symboolbeschrijving weergegeven	



Ook nog **tijdens** een gestarte koffieafgifte kunnen verschillende parameters door draaien van de *Rotary* worden gewijzigd, **zolang ze optisch zijn gemarkeerd**.

Een drankafgifte kan door eenmalig drukken van de *Rotary* tijdens de drankafgifte worden afgebroken. Indien de bereiding moet worden afgebroken terwijl de parameters nog optisch zijn gemarkeerd, moet de *Rotary* 2x worden ingedrukt.

4.

4. EERSTE INGEBRUIKNAME

4.1. Voorbereiding

-  Apparaat en meegeleverde onderdelen uit de verpakking halen
-  Apparaat op een vlak en droog werkvlak plaatsen (de ventilatiesleuven mogen niet worden afgedekt)

- Netsnoer aansluiten op een vakkundig geïnstalleerd stopcontact (de niet benodigde lengte snoer blijft in het snoercompartiment)
- Melkslang aansluiten op de in hoogte verstelbare uitloop en opvangschaal
- Apparaat inschakelen

Indien het apparaat **na de eerste ingebruikname** wordt ingeschakeld, warmt hij eerst op, op het display verschijnt **SYSTEEM SPOELT** en het spoelproces begint automatisch.

4.2. Eerste-Start-Menu

De instructies op het display voeren u comfortabel en stap voor stap door het Eerste-Start-Menu.

Taal instellen

- Taal met de *Rotary* selecteren en bevestigen

Filter instellen

- Filterinstelling met de *Rotary* selecteren

Werking met filter

- Instelling in het menu op **FILTER "JA"** instellen en met de *Rotary* bevestigen
- Schroef het filter met de montagehulp aan het einde van de maatlepel in het waterreservoir en met de *Rotary* bevestigen

Werking zonder filter

(Fabrieksinstellingen)

- Instelling in het menu op **FILTER "NEE"** instellen en met de *Rotary* bevestigen

Bij gebruik van het apparaat zonder filter, moet de waterhardheid in de volgende stap worden ingevoerd.



Melkslang – aangesloten op opvangschaal

i OPMERKING

Details over de **bediening van het apparaat** vindt u in Hoofdstuk 3 vanaf pagina 7.

i OPMERKING

Wanneer het apparaat met filter wordt gebruikt is ontkalken minder vaak nodig.



FILTER JA

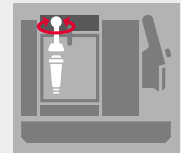

Filter in het waterreservoir **draaien**

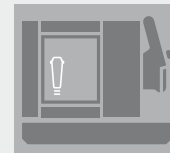

FILTER NEE



SCAN ME!

Teststrips	Hardheidsgraad	Waterhardheid display
≤ 1 rode stip	0 - 9°	Waterhardheid 1
2 rode stippen	10 - 14°	Waterhardheid 2
3 rode stippen	15 - 19°	Waterhardheid 3 (Fabrieksinstellingen)
4 rode stippen	20 - 24°	Waterhardheid 4
≥ 5 rode stippen	≥ 25°	Extreme Mode



WATERHARDHEID KIEZEN



WATERRESERVOIR VULLEN



BONEN VULLEN

OPMERKING

Bij de eerste ingebruikname is de maalkamer nog leeg. Het kan gebeuren dat er na de eerste keer malen op het display **BONEN VULLEN** verschijnt en het apparaat geen koffie maakt.

➤ Druk nogmaals op de *Rotary* voor nog een afgifte, dan wordt het proces herhaald



FILTER WORDT GESPOELD



SYSTEEM VULT ZICH

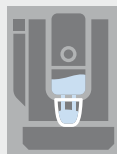

SYSTEEM SPOELT

Waterhardheid instellen*

- Meegeleverde teststrips kort in het water dompelen, afschudden en na 1 minuut het testresultaat aflezen
- Afgelezen waterhardheid in het menu selecteren met de *Rotary* en bevestigen
- Indien nodig **Extreme Mode** activeren

Waterreservoir vullen (> 0,5 l)

- Waterreservoir **uittemen**, vers koud water zonder koolzuur (geen mineraalwater) in het waterreservoir vullen, het reservoir terugplaatsen en met de *Rotary* bevestigen
- Vul de tank niet met andere vloeistoffen en koolzuurhoudende vloeistoffen omdat anders de garantie vervalt!

Extreme Mode instellen (optioneel)

Bij gebruik van extreem kalkhoudend water kan bovendien de Extreme Mode worden geactiveerd. Dit past de interval van de melding/verzoek voor het ontkalkingsprogramma aan de extreme waterhardheid aan. De Extreme Mode kan zowel met als zonder filter worden ingesteld.

- Selecteer in het menu INSTELLINGEN het menu-item Waterhardheid.
- Activeer Extreme Mode en ga terug naar het menuoverzicht.

Koffiebonenreservoir vullen

- Het koffiebonenreservoir vullen met onbehandelde, geroosterde koffiebonen zonder vreemde deeltjes of vervuiling en zonder suiker, daarna het aromabeschermingsdeksel weer goed sluiten en met de *Rotary* bevestigen

Systeem vullen/spoelen, filter spoelen

- Plaats een grote bak (> 0,5 l) onder de uitloop en bevestig met de *Rotary*
- Wachten tot geen water meer uit de uitloop komt, leeg vervolgens de bak

* bij werking zonder filter

5.

Bedieningstutorial

Aan het einde van de eerste ingebruikname verschijnt een korte tutorial over de bediening van het apparaat. Achter elkaar worden alle bedienfuncties op het display getoond, die achtereenvolgens moeten worden uitgevoerd. Zodra een bedienfunctie is uitgevoerd, verschijnt de volgende. Wordt een bedienfunctie niet uitgevoerd verschijnt na enige tijd automatisch de volgende.

Alle instellingen die tijdens de eerste ingebruikname werden vastgelegd kunnen te allen tijde in het menu **INSTELLINGEN** worden gewijzigd.

5. MENUNAVIGATIE

In het NIVONA-apparaat kunt u kiezen uit de hoofdmenu's **KOFFIESPECIALITEITEN**, **INSTELLINGEN** en **ONDERHOUD**. Daar kunnen alle beschikbare functies van het apparaat worden uitgevoerd.

Wanneer het display in de modus **SMALL PICTURE MODE** staat, gaat u met de toets **MENU** van het menu **KOFFIESPECIALITEITEN** naar de andere twee hoofdmenu's en met **EXIT** gaat u terug naar het menu **KOFFIESPECIALITEITEN**.

Gedetailleerde informatie over de navigatie binnen en tussen de hoofdmenu's vindt u in Hoofdstuk 3 vanaf pagina 7.



BIG PICTURE MODE
(Koffie-specialiteiten)



INSTELLINGEN



ONDERHOUD

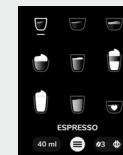

SMALL PICTURE MODE
(Koffie-specialiteiten)



MENU



EXIT

i **OPMERKING**

Indien nodig kunnen de koffiespecialiteiten (dranken) met melk worden gedeactiveerd.

- Selecteer in het menu **INSTELLINGEN** het menupunt **MELKPRODUCTEN**
- Melkproducten activeren/deactiveren



Melkbron
aansluiten

XXXX XXXX

Melding/verzoek
MELKSCHUIMER SPOELEN

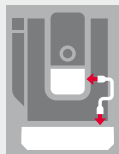

Slang
aansluiten



MELKSCHUIMER
SPOELT

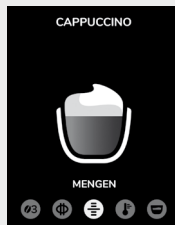

Receptenmenu

6. KOFFIESPECIALITEITEN BEREIDEN

6.1. Speciale koffie kopen

- De gewenste **KOFFIESPECIALITEIT** kiezen
- Sluit voor koffiespecialiteiten met melk het met melk gevulde melkreservoir (melkcontainer, melkkoeler, tetrapack, e.a.) aan op het onderste uiteinde van de melkslang. Het bovenste uiteinde blijft in de uitloop zitten.
- Kort drukken op de geselecteerde koffiespecialiteit activeert de drankbereiding direct
- Na beëindiging van de afgifte van een koffiespecialiteit met melk verschijnt in het display de melding/het verzoek over het spoelen van de melkschuimer. De melkschuimer moet dan zo snel mogelijk worden gespoeld, uiterlijk vóór het uitschakelen van het apparaat. Daarvoor de slang weer op de opvangschaal aansluiten, door draaien van de *Rotary* de melding/het verzoek op het display selecteren en bevestigen. Volg de instructies op het display tot aan het einde van het programma en bevestig ze allemaal met de *Rotary*.

6.2. Receptenmenu

Het Menu recepten is een submenu van de diverse koffiespecialiteiten. Hier kunnen de fabrieksinstellingen voor recepten individueel worden gewijzigd en opgeslagen.

- Door lang drukken van de *Rotary* op het symbool van een koffiespecialiteit komt u in het **receptenmenu** van de drank

Instelbare parameters in het Menu recepten:

	Koffiesterkte		Aromaprofiel (QUICK, DYNAMIC, CONSTANT, HARMONIC, INTENSE)		Hoeveelheid (Koffie/melkschuim/ water/melk, afhankelijk van de koffiespecialiteit)
	Temperatuur		Cappuccino-/ Americano-Connoisseur (zie 6.5. / 6.6.)		
	Live hoeveelheid definitie en opslag van de hoeveelheid tijdens een afgifte				1- of 2-kopsfunctie

- Met een korte druk op het geactiveerde symbool **Opslaan** wordt het drankrecept met de gewijzigde parameters opgeslagen
- Met een korte druk op het geactiveerde symbool **Start** wordt de drankbereiding met de gewijzigde parameters gestart

De permanente receptinstellingen voor de afzonderlijke koffiespecialiteiten kunnen ook worden opgeslagen in het menu **INSTELLINGEN - DRANKRECEPTEN**.

6.3. 2-kopsfunctie*

Om van dezelfde drank twee koppen na elkaar te krijgen, moet er een tweede kop onder de uitloop worden geplaatst en vervolgens ofwel

- de *Rotary* tweemaal kort achter elkaar indrukken voor het starten van de bereiding (voor de huidige afgifte) ofwel
- wijzigen van het kopjessymbool in het Menu recepten van de koffiespecialiteit (als constante receptinstelling)

* niet enkel voor CAFFÈ AMERICANO, HEET WATER, MIJN KOFFIE, poederkoffie



RECEPT
OPSLAAN



Drankbereiding in
receptenmenu starten



Koffiekan



1. MELK



1. KOFFIE



1. WATER



1. KOFFIE



QUICK



DYNAMIC



CONSTANT



HARMONIC



INTENSE



Chilled Brew

6.4. Hoeveelheidsfunctie (Koffiekansymbool) voor koffie & Caffè Americano

Om van de koffiespecialiteit **KOFFIE** en **CAFFÈ AMERICANO** (max. 0,96 l) achter elkaar te bestellen, moet u een voldoende grote houder onder de uitloop zetten en het kopjessymbool op de gewenste hoeveelheid aanpassen. Als tijdens een afgifte de minimale hoeveelheid koffiebonen of water wordt overschreden, dan kan na het bijvullen de afgifte worden voortgezet dan wel afgebroken.

6.5. Cappuccino-Connaisseur

Door wijziging van de volgorde van het sequentiesymbool kan voor cappuccinoliefhebbers in het **receptmenu** worden vastgelegd of eerst de melk of eerst de koffie in het kopje komt

6.6. Americano-Connaisseur

Door de volgorde met het volgordesymbool te veranderen, kunnen liefhebbers van een Americano in het **receptmenu** aangeven of het water of de koffie eerst in het kopje gaat.

6.7. Aromaprofielen

Door het aromaprofiel (QUICK | DYNAMIC | CONSTANT | HARMONIC | INTENSE) in het **receptmenu** te wijzigen, worden het zetproces en de extractie-inhoud van de bonen en dus de smaak van de koffie veranderd (zie ook hoofdstuk 7.3.). Aroma Balance System op pagina 16).

Met het QUICK-aromaprofiel kan een koffiespecialiteit **sneller worden getrokken** dan met de andere aromaprofielen

6.8. Chilled Brew

Naast warme koffiespecialiteiten kan dit apparaat ook koude koffiespecialiteiten bereiden. De koud Chilled Brew-specialiteiten worden in de koffiespecialiteit met een ijskristal afgebeeld. Volg bij het kopen van een Chilled Brew-koffiespecialiteit de instructies op het display.

6.9. MIJN KOFFIE (voor individuele koffiespecialiteiten)

Met het NIVONA-apparaat kunnen tot 9 verschillende dranken helemaal individueel worden ingesteld, benoemd en opgeslagen.

- Daarvoor het menupunt **MIJN KOFFIE** kiezen
- Met een lange druk een bestaande drank selecteren of met **+** een nieuwe drank toevoegen
- Basisrecept (Koffiespecialiteit) selecteren, naam geven (bv. preset MIJN KOFFIE verwijderen en naam met **OK** bevestigen), recept individueel instellen en opslaan
- Een opgeslagen **MIJN KOFFIE-recept** kan door een lange druk op de *Rotary* op het betreffende symbool worden gewijzigd, bewerkt en door bevestiging van verwijdering ook worden verwijderd.

6.10. Poederkoffie bereiden

- Open het deksel van de koffiepoederschacht (onder de afdekking rechtsboven op het apparaat)
- Het display toont **MAX. 1 MAATLEPEL! KOFFIEPOEDER PLAATSEN EN POEDERSCHACHT SLUITEN**
- Vullen met een afgestreken maatlepel koffiepoeder (max. 12 g) vullen
- Afdekking en klep sluiten
- Het display geeft aan wanneer de poederkoffie klaar is
- Plaats het kopje in het midden onder de koffie-uitloop
- Drank uit de **KOFFIESPECIALITEITEN** kiezen
- Bereiding starten

OPMERKING

Wanneer u het poederschacht per ongeluk hebt geopend – of u hebt geen drankafgifte gestart nadat u het poeder hebt bijgevoerd – wordt het apparaat ca. 1 minuut nadat het deksel weer werd gesloten automatisch gespoeld en is dan weer klaar voor gebruik.

Het spoelproces kan ook direct worden gestart. Daarvoor met de *Rotary* de melding/vraag op het display selecteren en bevestigen.



MIJN
KOFFIE



RECEPT
OPSLAAN



Bevestiging van
het wissen



MAX. 1 MAATLEPEL!
KOFFIEPOEDER PLAATSEN EN
POEDERSCHACHT SLUITEN

LET OP

Er mogen max. 12 g (1 maatlepels) koffiepoeder worden gevuld. Als er meer koffiepoeder wordt gevuld, kan dit de zetgroep beschadigen.

LET OP

De poederschacht is geen voorraad-reservoir. U doet daarom niet meer dan één portie in de schacht en gebruikt alleen vers vacuümverpakt poeder van gemalen bonen.

Er mag geen oploskoffie worden gebruikt!

xxxxxx xxxx

Melding/verzoek

7. BASISINSTELLINGEN



INSTELLINGEN

7.1. Algemene instellingen

Alle volgende parameters kunnen in het menu **INSTELLINGEN** met behulp van de *Rotary* worden gewijzigd, bewerkt of getest.

	<p>DRANKRECEPTEN</p> <ul style="list-style-type: none"> - Permanente receptuurinstelling van de afzonderlijke koffiespecialiteiten 	<p>LIVE PROGRAMMEREN</p> <ul style="list-style-type: none"> - Wijzigen en opslaan van de receptinstelling tijdens een lopende afgifte (Koffiespecialiteit selecteren en de instructies op het display volgen) 	<p>FILTER</p> <ul style="list-style-type: none"> - Instellen werking met/zonder filter
	<p>TIJDEN</p> <ul style="list-style-type: none"> - Automatische uitschakeltijd instellen* 	<p>STATISTIEK</p> <ul style="list-style-type: none"> - Weergave van de afgifte per koffiespecialiteit en de uitgevoerde onderhoudsfuncties sinds de ingebruikname 	<p>TAAL</p> <ul style="list-style-type: none"> - Instelling van de taal
	<p>BLUETOOTH</p> <ul style="list-style-type: none"> - Verbinding met smartphone/tablet en bediening van het apparaat met de NIVONA-app 	<p>FABRIEKSINSTELLINGEN</p> <ul style="list-style-type: none"> - Recepten, instellingen en Bluetooth kunnen hier worden gereset naar de fabrieksinstellingen 	<p>WATERHARDHEID</p> <ul style="list-style-type: none"> - Instelling van de waterhardheid (wordt alleen getoond bij werking zonder filter) - Extreme Mode activeren/deactiveren (bij extreme waterhardheid > 4)
	<p>WEERGAVEMODUS</p> <ul style="list-style-type: none"> - Instellen van de weergave van de KOFFIESPECIALITEITEN BIG PICTURE MODE (grote symbolen)/SMALL PICTURE MODE (kleine symbolen) 	<p>MELKPRODUCTEN</p> <ul style="list-style-type: none"> - Koffiespecialiteiten (dranken) met melk activeren/deactiveren 	

Wanneer de *Rotary* gedurende langere tijd niet wordt gebruikt, schakelt het apparaat automatisch in de **ECO-modus**.

Op het display verschijnt een schermbeveiliging. Door gebruik van de *Rotary* kan de **ECO-modus** worden verlaten

* **LET OP**

Door de uitschakeltijd te verlengen, neemt het energieverbruik toe.
Gedetailleerde informatie over het energieverbruik is te vinden onder de QR-code in hoofdstuk 13 op p. 29.

7.2. Maalgraad instellen

Voor wijzigen van de maalgraad:

- Open de servicedeur rechts op de behuizing (trek hiertoe de ontgrendeling in de greep lichtjes naar boven en verwijder de servicedeur vervolgens voorzichtig van de behuizing)
- Zet een kopje onder de in hoogte verstelbare uitloop
- *Rotary* op de KOFFIESPECIALITEIT **ESPRESSO** stellen, vervolgens op *Rotator* drukken
- Wijzig de maalgraad, terwijl de molen maalt, door de regelaar rechtsboven te verschuiven (naar links = fijner, naar rechts = grover)
- Sluit de servicedeur weer (pennetjes aan de onderkant van de servicedeur in de uitsparingen geleiden, druk vervolgens de servicedeur dicht tot deze vastklikt)

7.3. Aroma Balance System

Het NIVONA-apparaat is uitgerust met het **Aroma Balance System**, dat voor elke smaak het beste uit de bonen haalt. De drie aromaprofielen QUICK, DYNAMIC, CONSTANT, HARMONIC en INTENSE zorgen bij dezelfde bonen, dezelfde koffiesterkte en dezelfde hoeveelheid water voor verschillende smaak.

Met het QUICK-aromaprofiel, met zijn evenwichtige aroma, kan een koffiespecialiteit **sneller worden getrokken** dan met de andere aromaprofielen.



QUICK



DYNAMIC



CONSTANT



HARMONIC



INTENSE

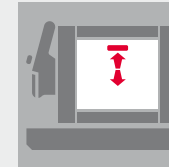

Service deur
openen/sluiten

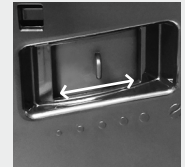

Maalgraad instellen



LET OP

De maalgraad mag uitsluitend worden ingesteld bij een lopend maalwerk!

Afhankelijk van de roostering van de koffiebonen kan het maalwerk dienovereenkomstig worden aangepast. Wij adviseren om het maalwerk altijd op een gemiddelde instelling te laten staan.



OPMERKING

Bij wijzigen van de maalgraad raden wij aan:

- voor lichte roosteringen een fijnere instelling (regelaar verder naar links),
- voor donkere roosteringen een grovere instelling (regelaar verder naar rechts).



Bluetooth

7.4. NIVONA App

Het NIVONA-apparaat kan via de NIVONA App worden geregeld en bediend omdat het is uitgerust met een bluetooth-interface.

- Download de NIVONA App uit de Google Play Store (Android) of uit de Apple App Store (iOS) op het mobiele apparaat
- Selecteer in het menu **INSTELLINGEN** het menupunt **BLUETOOTH** en activeer Bluetooth door middel van **CONNECT** op het NIVONA-apparaat
- Activeer bluetooth op het mobiele apparaat en verbindt het via de NIVONA App met het NIVONA-apparaat

Nu kan het NIVONA-apparaat via de app worden bediend/geregeld.



ONDERHOUD

XXXXXX XXXX

Melding/verzoek

8. REINIGING & ONDERHOUD

Alle reinigings- en onderhoudsprogramma's kunnen over het algemeen in het menu **ONDERHOUD** worden geselecteerd en gestart. Wanneer er op het display een melding/verzoek over een reinigings-/onderhoudsactiviteit verschijnt, kan dit programma ook direct via de melding/verzoek worden gestart.

- Selecteer en bevestig het verzoek met de *Rotary* of
- selecteer het menu **ONDERHOUD**
- Selecteer het reinigings- of onderhoudsprogramma en start met de *Rotary*

Het apparaat start het betreffende reinigings- of onderhoudsproces en geeft verdere instructies in het display.

- Volg de instructies op het display tot aan het einde van het programma en bevestig ze allemaal met de *Rotary*

8.1. Melkschuimer spoelen

Na het bereiden van koffiespecialiteiten met melk wordt er in het display verzocht om de melkschuimer te spoelen. Dit moet dan zo snel mogelijk worden gedaan, echter uiterlijk vóór het uitschakelen van het apparaat. Ga hiervoor als volgt te werk:

- Selecteer en bevestig het verzoek met de *Rotary* of
- Selecteer in het menu **ONDERHOUD** het menupunt **MELKSCHUIMER SPOELEN**
- Sluit de meegeleverde slang met het ene uiteinde op de in hoogte verstelbare uitloop aan, steek het andere uiteinde in de opvangschaal en met de *Rotary* bevestigen
- Plaats een voldoende grote bak ($\geq 0,5$ l) onder de in hoogte verstelbare uitloop en bevestig met de *Rotary*

Het apparaat start het spoelproces. Zodra de spoelcyclus is beëindigd, warmt het apparaat op en is dan weer gereed voor gebruik.

8.2. Melkschuimer reinigen

- Selecteer en bevestig de melding/het verzoek met de *Rotary* of
- Selecteer in het menu **ONDERHOUD** het menupunt **MELKSCHUIMER REINIGEN**
- Een beetje reiniger (advies: NIVONA CreamClean-melksysteemreiniger) en water in een bak doen (min. 0,3 l)
- Raadpleeg voor de mengverhouding de informatie van de fabrikant van het reinigingsmiddel
- Volg de instructies op het display tot aan het einde van het programma en bevestig ze allemaal met de *Rotary*
- Gebruik een voldoende grote bak ($\geq 0,5$ l)

Het apparaat warmt vervolgens op en is dan weer gereed voor gebruik.



LET OP

Het lopende programma mag niet worden onderbroken!

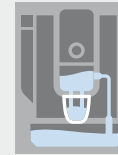

MELKSCHUIMER SPOELEN

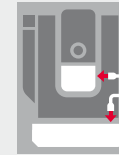

Slang aansluiten



LET OP

Het lopende programma mag niet worden onderbroken!



OPMERKING

Er verschijnt een melding/verzoek op het display wanneer de opschuimer moet worden gereinigd.

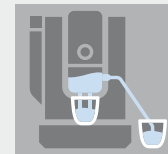

MELKSCHUIMER REINIGEN



SCAN ME!

! LET OP

Het lopende programma mag niet worden onderbroken!



SYSTEEM
SPOELEN

! LET OP

Het lopende programma mag niet worden onderbroken!

Plaats pas reinigingstabletten in de ronde opening van de zetgroep wanneer het apparaat hierom vraagt.



SYSTEEM
REINIGEN

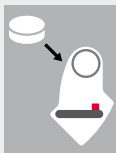

Reinigingstablet binnen
in de zetgroep plaatsen



8.3. Systeem spoelen

Het systeem moet van tijd tot tijd worden gespoeld.

- Selecteer in het menu **ONDERHOUD** het menupunt **SYSTEEM SPOELEN**. Het display toont **SYSTEEM SPOELT**.

Zodra de spoelcyclus is beëindigd, warmt het apparaat op en is dan weer gereed voor gebruik.

8.4. Systeem reinigen

- Selecteer en bevestig het verzoek met de *Rotary* of
- Selecteer in het menu **ONDERHOUD** het menupunt **SYSTEEM REINIGEN**
- Volg de instructies op het display tot aan het einde van het programma en bevestig ze allemaal met de *Rotary*
- Gebruik een voldoende grote bak ($\geq 0,5$ l)

Het apparaat warmt vervolgens op en is dan weer gereed voor gebruik.

i OPMERKING

Er verschijnt een melding/verzoek op het display wanneer het apparaat moet worden gereinigd. Drankafgifte kan gewoon plaatsvinden. We adviseren echter om het reinigingsprogramma zo snel mogelijk uit te voeren om de garantie niet in gevaar te brengen.



SCAN ME!

8.5. Systeem ontkalken



LET OP

Het lopende ontkalkingsprogramma mag niet worden onderbroken!

Gebruik voor de ontkalking nooit azijn of middelen op azijnbasis, maar altijd commerciële **vloeibare producten** die worden aanbevolen voor volledig geautomatiseerde koffieautomaten (advies: NIVONA PREMIUM vloeibare ontkalker).

Vóór het starten van het ontkalkingsprogramma moet de filter (indien aanwezig) uit het waterreservoir worden verwijderd.

Houd bij het ontkalken de exacte volgorde van de aanwijzingen in het display aan!

Vul het reservoir eerst met de passende hoeveelheid **water** tot de 0,5 l markering en voeg **daarna** het **ontkalkingsmiddel** toe. **Nooit in omgekeerde volgorde!** Let op de instructies van de fabrikant van het ontkalkingsmiddel.

- Selecteer en bevestig het verzoek met de *Rotary* of
- Selecteer in het menu **ONDERHOUD** het menupunt **SYSTEEM ONTKALKEN**
- Volg de instructies op het display tot aan het einde van het programma en bevestig ze allemaal met de *Rotary*
- Gebruik een voldoende grote bak (≥ 0,5 l)

Het apparaat warmt vervolgens op en is dan weer gereed voor gebruik.



SYSTEEM
ONTKALKEN



LET OP

Verwijder resten van het ontkalkingsmiddel op de behuizing onmiddellijk met een vochtige doek!



OPMERKING

Er verschijnt een melding/verzoek op het display wanneer het apparaat moet worden ontkalkt. (Het ontkalkingsprogramma kan ook te allen tijde handmatig worden gestart). Drinkafgifte kan gewoon plaatsvinden. We adviseren echter om het ontkalkingsprogramma zo snel mogelijk uit te voeren om de garantie niet in gevaar te brengen.



OPMERKING

Bij gebruik van de NIVONA PREMIUM vloeibare ontkalker:

- Vul 0,5 l vers, helder water in het waterreservoir
- NIVONA PREMIUM vloeibare ontkalker tot aan de 0,6 l-markering op het waterreservoir vullen



SCAN ME!

**LET OP**

Reinig de zetgroep minimaal maandelijks. Anders kan de garantie komen te vervallen.



Servicedeur
openen/sluiten



Zetgroep
ontgrendelen

**OPMERKING**

In het menu ONDERHOUD - ZETGROEP SPOELEN kan het herinneringsinterval voor het spoelen van de zetgroep worden gewijzigd of uitgeschakeld.

**LET OP**

Dompel het apparaat nooit in water!
Gebruik geen schuurmiddelen voor de reiniging.

Opgedroogde melkresten zijn lastig te verwijderen. Reinig daarom alles zorgvuldig, direct na het afkoelen! Geef altijd gevolg aan melding/verzoek in het display voor het spoelen en reinigen van de melkschuimer.

8.6. Verwijderen en reinigen van de zetgroep/zetgroep spoelen

Indien nodig en wanneer de melding/het verzoek op het display verschijnt, moet de zetgroep worden verwijderd en onder stromend water worden gereinigd. Gebruik hiervoor nooit een reinigingsmiddel maar uitsluitend zuiver **koud** water!

- Bevestig de melding/het verzoek op het display
- Volg de instructies op het display tot aan het einde van het programma en bevestig ze allemaal met de *Rotary*
- Open de servicedeur rechts op de behuizing (trek hiertoe de ontgrendeling in de greep lichtjes naar boven en verwijder de servicedeur vervolgens voorzichtig van de behuizing)
- Ontgrendel de zeteenheid (druk de rode schakelaar naar beneden)
- Haal de zetgroep er voorzichtig aan de handgreep uit
- Reinig de zetgroep onder stromend, koud water en **daarna laten drogen**
- Zuig eventuele koffiepoederresten in de machine weg/verwijder ze
- Plaats de zetgroep voorzichtig terug en druk hem in tot hij vastklikt
- Sluit de servicedeur weer (pennetjes aan de onderkant van de servicedeur in de uitsparingen geleiden, druk vervolgens de servicedeur dicht tot deze vastklikt)



SCAN ME!

8.7. Regelmatig met de hand reinigen

**OPMERKING**

Volg deze reinigingsinstructies. Juist in de omgang met levensmiddelen is de hoogste mate van hygiëne een must.

Gebruik af en toe een beetje zeepsop voor het reinigen van de opvangschaal.

Het apparaat is voorzien van achterwielen. Hierdoor is verplaatsing op een vlak werkvlak mogelijk. Zo kan er ook onder het apparaat worden gereinigd.

- Reinig de behuizing binnen en buiten allen met een zachte, vochtige doek zonder reinigingsmiddelen
- Leeg de opvangschaal en de koffiedikcontainer uiterlijk wanneer dit in het display wordt aangegeven (voer dit legen alleen uit wanneer het apparaat is ingeschakeld, alleen op die manier registreert het apparaat dat de bakken werden geleegd)
- Reinig de behuizing van binnen met een zachte, vochtige doek en zonder reinigingsmiddelen, nadat de opvangschaal en de koffiedikcontainer zijn verwijderd
- Het waterreservoir moet dagelijks met schoon water worden gespoeld en met vers, koud water opnieuw worden gevuld
- De melkschuimer, de slang en de uitloop regelmatig reinigen

8.8. Melkschuimer demonteren en reinigen

- Verwijder de afdekplaat van de in hoogte verstelbare uitloop, duw de melkschuimer lichtjes naar beneden en haal deze er vervolgens naar voren toe uit en demonteer hem in zijn individuele onderdelen.
- Reinig de individuele onderdelen grondig en zet de melkschuimer weer in elkaar
- Plaats de in elkaar gezette melkschuimer weer terug in de in hoogte verstelbare uitloop
- Plaats de afdekplaat weer terug op de in hoogte verstelbare uitloop

OPMERKING

De melkschuimer moet van tijd tot tijd (idealiter voor elke langere bereidingspauze, maar in ieder geval regelmatig) worden gedemonteerd in individuele onderdelen en vervolgens onder schoon water worden afgespoeld.



Afdekplaat op in hoogte verstelbare uitloop



In elkaar gezette melkschuimer



Individuele onderdelen van de melkschuimer

i **OPMERKING**

De drankafgifte gaat gewoon door. We adviseren echter om de filter meteen te vervangen.

! **LET OP**

Plaats de filter **recht** en draai niet te vast



FILTER

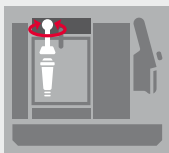

Het filter uit-/indraaien (in het waterreservoir)

! **LET OP**

Bij een gering waterverbruik moet u de filter uiterlijk na twee maanden vervangen. Er verschijnt dan geen melding in het display. U kunt met de draaischijf op de kop van de filter (maand-weergave) de vervangingsdatum instellen.

STATUS
ONDERHOUD**8.9. Filter vervangen**

Nadat er ca. 50 l water doorheen is gelopen werkt de filter niet meer. Op het display verschijnt een melding/verzoek om de filter te vervangen.

- Selecteer in het menu **INSTELLINGEN** het menupunt **FILTER**
- **FILTER VERVANGEN** selecteren
- Leeg het waterreservoir; schroef de oude filter met behulp van de montagehulp aan het uiteinde van de maatlepel voorzichtig uit de houder in het waterreservoir en verwijder dit met het huisvuil
- Schroef het nieuwe filter met de montagehulp aan het uiteinde van de maatlepel voorzichtig in de daarvoor bestemde houder in het waterreservoir
- Volg de instructies op het display tot aan het einde van het programma en bevestig ze allemaal met de *Rotary*
- Wacht totdat er na enige tijd geen water meer uit de uitloop komt

Het apparaat warmt vervolgens op en is dan weer gereed voor gebruik.

8.10. Onderhoudsstatus

Het apparaat toont aan de hand van progressiebalken of er binnenkort een reiniging of ontkalking is gepland. Hoe verder de progressiebalken naar rechts opschuiven, des te dichterbij komt de noodzakelijke reiniging/ontkalking.

- Selecteer in het menu **ONDERHOUD** het menupunt **STATUS ONDERHOUD**

9. PROBLEMEN ZELF VERHELPEN

Wanneer het apparaat eens niet normaal functioneert, vindt u in de volgende tabel enkele oorzaken en mogelijkheden voor het verhelpen van problemen.

Wanneer het systeem een error detecteert, verschijnt er in het display een errormelding:

- **Foutmelding noteren**
- **Apparaat uitschakelen**
- **Stekker uit het stopcontact trekken**



LET OP

Wanneer er zich een error of probleem voordoet die/dat niet door uzelf kan worden verholpen kunt u contact opnemen met de dealer of gaat u naar de service-omgeving op www.nivona.com.

Voor een snelle, competente verwerking van het probleem zijn de volgende gegevens belangrijk

- **Model** van het NIVONA-product
- **Serienummer**
- Indien aanwezig:
Foutnummer/foutmelding

Typeplaatje (voorbeeld)

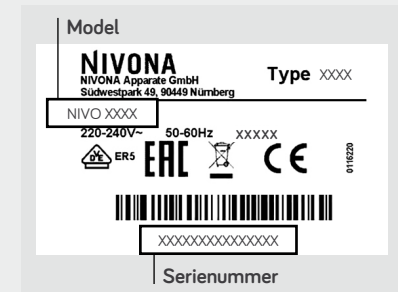

 OPMERKING

Om problemen te voorkomen moet u letten op de volgende zaken:

- Haal het waterreservoir om het te vullen altijd uit het apparaat
- Bewaar koffiebonen niet in de koelkast
- Leeg de bakken altijd met een ingeschakelde machine
- Gebruik verse en gekoelde melk

Probleem	Oorzaak	Probleemoplossing
Geen afgifte van heet water of melkschuim/ stoom mogelijk	Systeem is eventueel verkalkt	Voer een hooggedoseerde ontkalking uit (hoofdstuk 8.5)
	Melkschuimer is verstopt	Melkschuimer grondig reinigen, deze daartoe volledig demonteren
Te weinig melkschuim of vloeibaar schuim	Melkschuimer is verstopt	Melkschuimer grondig reinigen, deze daartoe volledig demonteren
	Niet geschikte melk	Gebruik koude melk
	Systeem is eventueel verkalkt	Voer een hooggedoseerde ontkalking uit (hoofdstuk 8.5)
Koffie loopt alleen druppelsgewijs	Systeem is eventueel verkalkt	Voer een hooggedoseerde ontkalking uit (hoofdstuk 8.5)
	Maalgraad is te fijn/te grof	Maalgraad grover/fijner instellen (hoofdstuk 7.2)
	Poederkoffie is te fijn	Gebruik grover koffiepoeder
	Te veel koffiepoeder bijgevoerd	Minder koffiepoeder bijvullen
	Zetgroep is verstopt	Verwijder de zetgroep en reinig deze (hoofdstuk 8.6). Plaats de zetgroep terug en voer systeemreiniging uit (hoofdstuk 8.4).
	De koffieuitlopen zijn verstopt	Voer een systeemreiniging uit (hoofdstuk 8.4)

Probleem	Oorzaak	Probleemoplossing
Koffie “schuimt” niet	Zetgroep is verstopt	Verwijder de zetgroep en reinig deze (hoofdstuk 8.6). Plaats de zetgroep terug en voer een systeemreiniging uit (hoofdstuk 8.4).
	Niet geschikte koffiesoorten	Koffiesoorten wisselen
	Bonen niet meer vers geroosterd	Gebruik verse bonen
Veel lawaai in het maalwerk	Maalgraad niet op koffiebonen afgestemd	Maalgraad optimaliseren (hoofdstuk 7.2.)
	Vreemde deeltjes in het maalwerk, bv. steentjes	Bel de NIVONA servicelijn; poederkoffie kan gewoon worden bereid
De brouwunit kan na verwijdering niet meer worden teruggeplaatst, de ontgrendelknop kan niet volledig worden ingedrukt.	De zetkamer zit te ver naar achteren en de opening van de zetkamer staat open.	Druk het contact voor positionering in met een geschikt voorwerp (pen) en trek de zetkamer naar voren totdat deze weer vergrendeld is; de opening van de zetkamer is weer gesloten.
	De zetkamer zit te hoog en de opening van de zetkamer staat open.	Druk het contact voor positionering in met een geschikt voorwerp (pen) en schuif de zetkamer naar beneden ; de opening van de zetkamer is weer gesloten.



SCAN ME!

DE

GB

FR

NL

PL

RU

10.

10. ACCESSOIRES- & KOFFIE-ASSORTIMENT

U vindt ons huidige assortiment accessoires en koffie onder www.nivona.com.

11.

11. KLANTENSERVICE & GARANTIE

Wanneer u het apparaat vanwege een defect op moet sturen, dient u het eerst leeg te stomen zodat er geen restwater in het systeem blijft zitten.

Zo maakt u uw apparaat verzendklaar | stoomt u het leeg

- Selecteer in het menu **ONDERHOUD** het menupunt **LEEGSTOMEN**
- Volg de instructies op het display tot aan het einde van het programma en bevestig ze allemaal met de *Rotary*
- Leeg opvangschaal, koffiedikcontainer, waterreservoir en indien mogelijk het koffiebonenreservoir
- Plaats alle onderdelen weer terug
- Pak het apparaat idealiter in de originele verpakking in (wij zijn niet aansprakelijk voor transportschade)

12.

12. VERPAKKING & VERWIJDERING

Bewaar de complete originele verpakking ter bescherming tijdens het transport bij een eventueel geval voor de klantenservice.

Elektrische en elektronische apparaten bevatten vaak nog waardevolle materialen of materialen die schadelijk zijn voor het milieu en mogen daarom niet als normaal huisvuil worden behandeld. U kunt de menselijke gezondheid en het milieu schaden als u ze bij het

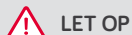

LET OP

Het lopende programma mag niet worden onderbroken!



LEEGSTOMEN



SCAN ME!



VOORWAARDEN GARANTIE & KLANTENSERVICE

U vindt de gedetailleerde voorwaarden voor garantie en klantenservice in het meegeleverde informatieblad

huisvuil zet of ze verkeerd behandeld. Daarom mag u het defecte apparaat in geen geval bij het huisvuil zetten, maar dit in plaats daarvan aanbieden bij de daarvoor ingerichte verzamel- en recyclingpunten van de gemeente voor oude elektrische en elektronische apparaten.

Meer informatie hierover vindt u bij het bevoegde gemeentehuis, of ook bij de dealer waar u het apparaat hebt gekocht.

Filterpatronen kunnen met het huisvuil mee.

13. TECHNISCHE GEGEVENS

Netspanning	220-240 V AC, 50-60 Hz
Vermogen	1455 W
Conformiteitsmarkering	CE
Pompdruk statisch max.	15 bar
Inhoud waterreservoir	ca. 2,9 l
Inhoud bonenreservoir	ca. 250 g
Inhoud koffiedikhouder	ca. 16-31 porties*
Snoerlengte	ca. 1 m
Gewicht	ca. 12 kg
Afmetingen (B x H x T):	ca. 28,4 x 39,2 x 48,2 cm
Bluetooth**	Frequentiebereik: 2.400 MHz - 2.483,5 MHz Max. Zendvermogen: 10 mW

Gedetailleerde informatie over het energieverbruik is te vinden onder de volgende QR-code:



* Afhankelijk van de ingestelde koffiesterkte

** Hierbij verklaart NIVONA Apparate GmbH, dat het radiografische systeem voldoet aan de richtlijn 2014/53/EU.

De volledige tekst van de EU-conformiteitsverklaring is via www.nivona.com in de sectie SERVICE-download beschikbaar.





*passion
for coffee*



NIVONA Apparate GmbH

Südwestpark 49
D-90449 Nürnberg
www.nivona.com

2026 © Copyright NIVONA Apparate GmbH, Duitsland
Alle rechten voorbehouden

ANR 000151220
BDA NIVO 8.. Pro NL Rev.00 09.03.2026